



# **Hisense**

## INSTRUÇÕES DE USO E INSTALAÇÃO

PORTUGUÊS

Muito obrigado por comprar este ar condicionado. Por favor, leia este manual de instruções de uso e instalação antes de instalar e usar o aparelho e guarde este manual para referência futura.

# Índice

---

<b>Instruções de segurança</b> .....	1
<b>Preparação antes da utilização</b> .....	1
<b>Precauções de segurança</b> .....	2
<b>Instruções de instalação</b> .....	7
Esquema de instalação .....	7
Selecione o local de instalação .....	7
Instalação da unidade interna .....	8
Conexão de cabos .....	9
Diagrama de fiação .....	9
Instalação da unidade externa .....	10
Purga de ar .....	10
<b>Manutenção</b> .....	10
<b>Proteção</b> .....	11
<b>Solução de problemas</b> .....	11
<b>Introdução de exibição</b> .....	12

***Instruções de operação do controle remoto. Consulte "Instrução do controle remoto".***

## Instruções de segurança

1. Para garantir o trabalho normal da unidade, por favor leia atentamente o manual antes da instalação e tente instalá-lo de acordo com este manual estritamente.
2. Não deixe o ar entrar no sistema de refrigeração ou descarregue refrigerante ao mover o ar condicionado.
3. Coloque o ar condicionado no terreno corretamente.
4. Verifique os cabos e tubos de ligação com cuidado, certificando-se de que eles estão corretos e firme antes de ligar o ar condicionado.
5. Há um interruptor de freio a ar.
6. Após a instalação, o consumidor deve operar o ar condicionado corretamente de acordo com este manual, mantenha um armazenamento adequado para a manutenção e movimentação do ar condicionado no futuro.
7. Fusível da unidade interna: T3.15A 250VAC or T5A 250VAC. Por favor, consulte a tela de impressão na placa de circuito para os parâmetros reais, que devem ser consistentes com os parâmetros na tela de impressão.
8. Para 5K~13K modelos, fusível da unidade externa: T15A 250VAC or T 20A 250VAC. Consulte a serigrafia na placa de circuito para obter os parâmetros reais, que devem ser consistentes com os parâmetros na serigrafia.
9. Para 14K~18K modelos, fusível da unidade externa: T 20A 250VAC.
10. Para 21K~36K modelos, fusível da unidade externa: T 30A 250VAC.
11. As instruções de instalação para os aparelhos que se destinam a ser permanentemente conectados à rede elétrica, e têm uma corrente de fuga que pode exceder 10 mA, devem referir que a instalação de um dispositivo de corrente residual (RCD) que tinha uma corrente nominal de operação residual não superior a 30 mA é aconselhável.
12. Aviso: Risco de choque elétrico pode causar ferimentos ou morte: Desligue todas as fontes de energia elétrica remotas antes da manutenção.
13. O comprimento máximo do tubo de ligação entre a unidade interior e a unidade exterior deve ser inferior a 5 metros. Ele irá afetar a eficiência do aparelho de ar condicionado se a distância for mais longa do que este comprimento.
14. Este aparelho não se destina a ser utilizado por pessoas (incluindo crianças) com capacidades físicas, sensoriais ou mentais reduzidas, ou falta de experiência e conhecimento, a menos que tenham recebido supervisão ou instruções relativas à utilização do aparelho por uma pessoa responsável pela sua segurança. As crianças devem ser supervisionadas para garantir que não brinquem com o aparelho.
15. Este aparelho pode ser usado por crianças com idades de 8 anos e acima e pessoas com deficiências físicas, sensoriais ou mentais ou falta de experiência e conhecimento se eles têm recebido supervisão ou instruções relativas à utilização do aparelho de forma segura e compreenderam os perigos envolvidos. As crianças não devem brincar com o aparelho. Limpeza e manutenção não podem ser feitas por crianças sem supervisão.

16. As baterias do controlador remoto devem ser recicladas ou descartadas de forma adequada. Eliminação de baterias de sucata --- Por favor, descarte as baterias como resíduos municipais classificados no ponto de coleta acessível.
17. Se o aparelho é de fiação fixa, o aparelho deve estar equipado com meios para o desligamento da rede de fornecimento, tendo uma separação de contacto em todos os pólos que oferecem a desconexão completa sob condições da categoria de sobretensão III, o que deve ser incorporado na cablagem fixa de acordo com regulações da fiação.
18. Se o cabo de alimentação estiver danificado, ele deve ser substituído pelo fabricante, pelo agente autorizado ou pessoal qualificado para evitar o perigo.
19. O aparelho deve ser instalado de acordo com as normas nacionais de fiação.
20. O ar condicionado deve ser instalado por pessoais ou profissionais qualificados. A manutenção e reparo que exigem a assistência de outro pessoal qualificado devem ser realizados sob a supervisão da pessoa competente no uso de refrigerantes inflamáveis.
21. O aparelho não deve ser instalado na lavanderia.
22. Em relação à instalação, consulte a seção "Instruções de instalação".
23. Em relação à manutenção, consulte a seção "Manutenção".
24. Para modelos que utilizam refrigerante R32, a conexão da tubulação deve ser realizada no lado externo.

## Preparação antes da utilização

### Nota

1. Quando carrega o refrigerante no sistema, certifique-se de que o refrigerante está em estado líquido se o refrigerante do aparelho é R32. Ao contrário, a composição química do refrigerante (R32) dentro do sistema pode mudar e, portanto, afetar o desempenho do ar condicionado.
2. De acordo com o caráter de refrigerante (R32, o valor do GWP é 675), a pressão do tubo é muito alta, por isso certifique-se de ter cuidado quando você instala e repara o aparelho.
3. Se o cabo de alimentação estiver danificado, o cabo deve ser substituído pelo fabricante, agente autorizado ou pessoal qualificado de modo a evitar situações de risco.
4. A instalação deste produto deve ser feito por técnicos de manutenção experientes e instaladores profissionais somente de acordo com este manual.
5. A temperatura do circuito de refrigeração será alta, por favor, mantenha o cabo de interconexão afastado do tubo de cobre.

### Pré-ajuste

Antes de usar o ar condicionado, certifique-se de verificar e definir o seguinte.

#### 1. Pré-ajuste do controle remoto

Cada vez que o controle remoto é substituído por pilhas novas ou é energizado, o controle remoto vai configurar a bomba de calor automaticamente. Se o ar condicionado que você comprou é um modelo de resfriamento, o controle remoto da bomba de calor também pode ser usado.

## 2. Função da luz de fundo do controle remoto (opcional)

Mantenha pressionado qualquer botão no controle remoto para ativar a luz de fundo. A luz desliga-se automaticamente depois de 3 segundos.

**Nota: A luz de fundo é uma função opcional.**

## 3. Pré-ajuste de reinício automático

O ar condicionado tem uma função Reinício Automático.

## Protecção do ambiente

Este aparelho é feito de material reciclável ou reutilizável. A demolição deve ser realizada em conformidade com os regulamentos locais de eliminação de resíduos. Antes de eliminá-lo, certifique-se de cortar o fio de alimentação para que o aparelho não possa ser reutilizado. Para informações mais detalhadas sobre o tratamento e a reciclagem deste produto, contacte as autoridades locais que lidam com a coleta seletiva de lixo ou a loja onde comprou o aparelho.

### DEMOLIÇÃO DO APARELHO

Este aparelho está fabricado de acordo com a Directiva Europeia 2012/19/CE, Resíduos de Equipamentos Eléctricos e Electrónicos (REEE).

Essa marca indica que este produto não deve ser descartado com outros resíduos domésticos em toda a UE. Para evitar possíveis danos ao meio ambiente ou à saúde humana causados pela eliminação incontrolada de resíduos, recicle-o responsabilmente para promover a reutilização sustentável dos recursos de materiais. Para devolver o seu aparelho usado, utilize os sistemas de recolha ou contacte o revendedor onde o produto foi adquirido. Eles podem levar este produto para a reciclagem que é ambientalmente segura.



## Precauções de segurança

Símbolos neste manual de uso e cuidados são interpretados como mostrado abaixo.

Certifique-se de não fazer. O aterramento é essencial.

Preste atenção a tal situação.

Aviso: O manuseio incorreto pode causar um perigo grave, como a morte, ferimentos graves, etc.

Use a fonte de alimentação correta de acordo com a exigência de placa. Caso contrário, falhas graves, perigo ou um incêndio podem ocorrer.

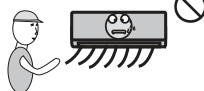

É prejudicial para a sua saúde se o ar frio chega a você por um longo tempo. É aconselhável deixar o fluxo de ar ser desviado para toda a sala.

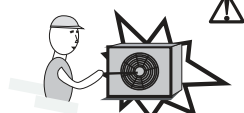

Nunca insira uma vara ou um obstáculo semelhante à unidade. Uma vez que o ventilador opera a alta velocidade, isso pode causar uma lesão.

Mantenha o disjuntor de energia ou plugue limpo. Conecte o cabo de alimentação de energia firmemente e corretamente, caso contrário, um choque elétrico ou um incêndio podem ocorrer devido ao contato insuficiente.

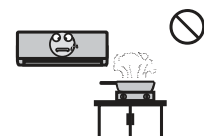

Impede o fluxo de ar de chegar ao queimador de gás e fogão.



Não tente reparar o aparelho por si mesmo. Se isso for feito incorretamente, a ação pode causar um choque elétrico, etc.

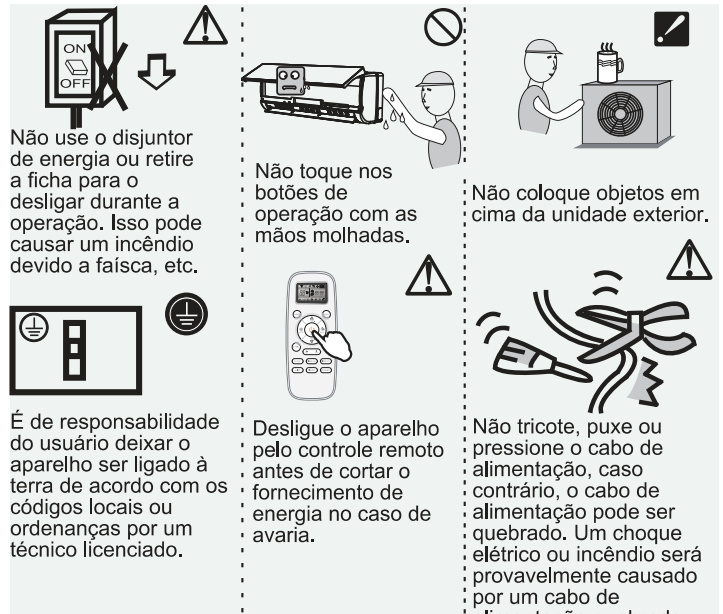

Não use o disjuntor de energia ou retire a ficha para o desligar durante a operação. Isso pode causar um incêndio devido a faísca, etc.

Não toque nos botões de operação com as mãos molhadas.

Não coloque objetos em cima da unidade exterior.



É de responsabilidade do usuário deixar o aparelho ser ligado à terra de acordo com os códigos locais ou ordenanças por um técnico licenciado.

Desligue o aparelho pelo controle remoto antes de cortar o fornecimento de energia no caso de avaria.

Não tricone, puxe ou pressione o cabo de alimentação, caso contrário, o cabo de alimentação pode ser quebrado. Um choque elétrico ou incêndio será provavelmente causado por um cabo de alimentação quebrado.

## Precauções de segurança

### Precauções para a utilização de refrigerante R32

Os procedimentos de trabalho de instalação básica são os mesmos dos refrigerantes convencionais (R22 ou R410A). Porém, tome atenção aos seguintes pontos:

#### 1. Transporte de equipamentos que contenham refrigerantes inflamáveis

Conformidade com as normas de transporte

#### 2. Marcação de equipamentos através de utilizar sinais

Conformidade com os regulamentos locais

#### 3. Descarte de equipamentos que utilizam refrigerantes inflamáveis

Conformidade com os regulamentos nacionais

#### 4. Armazenamento de equipamentos / aparelhos

Armazenamento de equipamentos deve ser feito de acordo com as instruções do fabricante.

#### 5. Armazenamento de equipamento embalado (não vendido)

- A proteção de embalagem de armazenamento deve ser construída para que os danos mecânicos ao equipamento dentro da embalagem não irão causar um vazamento da carga de refrigerante.
- O número máximo de peças de equipamento autorizado a ser armazenado em conjunto irá ser determinada pelos regulamentos locais.

#### 6. Informações sobre manutenção

##### 6-1 Verificações da área

Antes de começar a trabalhar em sistemas que contenham refrigerantes inflamáveis, as verificações de segurança são necessárias para garantir que o risco de ignição é minimizado. Para o reparo do sistema de refrigeração, as seguintes precauções devem ser cumpridas antes de realizar trabalhos no sistema.

##### 6-2 Procedimento de trabalho

Trabalho deve ser realizada no âmbito de um processo controlado de modo a minimizar o risco de gás ou vapor inflamável presente enquanto o trabalho está sendo realizado.

### 6-3 Área de trabalho geral

- Todos os pessoais de manutenção e outros que trabalham na área local devem ser instruídos sobre a natureza do trabalho a ser realizado. O trabalho em espaços confinados devem ser evitados.
- A área ao redor da área de trabalho deve ser seccionada. Certifique-se de que as condições dentro da área foram feitas de forma segura através de controle de material inflamável.

### 6-4 Verificação da existência de refrigerante

- A área deve ser verificada com um detector de refrigerante adequado antes e durante o trabalho, para garantir que o técnico está ciente de atmosferas potencialmente inflamáveis.
- Assegure-se que o equipamento de detecção de fugas a ser utilizado é adequado para utilização com refrigerantes inflamáveis, sendo sem faíscas, adequadamente selado ou intrinsecamente seguro.

### 6-5 Presença de extintor de incêndio

- Se qualquer trabalho quente deve ser realizado no equipamento de refrigeração ou quaisquer peças associadas, equipamentos de extinção de incêndios adequados devem estar disponíveis para a mão.
- Tenha um extintor de incêndio de pó seco ou CO<sub>2</sub> adjacente à área de carregamento.

### 6-6 Não há fontes de ignição

- Nenhuma pessoa que está realizando trabalhos em relação a um sistema de refrigeração que envolve a exposição de qualquer tubo que contenha ou tenha contido refrigerante inflamável deve recorrer a quaisquer fontes de ignição, de tal maneira que pode levar ao risco de incêndio ou explosão.
- Todas as fontes de ignição possíveis, incluindo o tabagismo, devem ser mantidas suficientemente longe do local de instalação, reparação, remoção e eliminação, durante o período em que o refrigerante inflamável pode, eventualmente, ser liberado para o espaço circundante.
- Antes de trabalho, a área em torno do equipamento deverá ser vistoriada para se certificar de que não há riscos inflamáveis ou riscos de ignição. sinais "Proibido Fumar" serão exibidos.

### 6-7 Área ventilada

- Certifique-se de que a área está aberta ou está adequadamente ventilada antes de invadir o sistema ou realizar qualquer trabalho quente.
- Um grau de ventilação deve continuar durante o período em que o trabalho é realizado.
- A ventilação deve dispersar com segurança qualquer refrigerante liberado e, de preferência, expulsá-lo externamente para a atmosfera.

### 6-8 Verificações do equipamento de refrigeração

- Onde os componentes elétricos estão sendo alterados, eles devem ser adequados para o efeito e com a especificação correta.
- Em todos os tempos as orientações de manutenção e serviço do fabricante devem ser seguidas. Em caso de dúvida, consulte o departamento técnico do fabricante para obter assistência.
- As seguintes verificações serão aplicadas às instalações que utilizam refrigerantes inflamáveis:

- O tamanho de carga é determinado de acordo com o tamanho do quarto em que as partes que contêm refrigerante estão instaladas;
- Máquinas de ventilação e saídas estão operando de forma adequada e não estão entupidas;
- Se um circuito de refrigeração indireto está sendo usado, o circuito secundário deve ser verificado quanto à presença de refrigerante;
- Deixe o equipamento continuar a ser visível e legível. Marcações e sinais que são ilegíveis devem ser corrigidos;
- Tubos de refrigeração ou componentes são instalados em uma posição onde eles não são susceptíveis de ser expostos a qualquer substância que possa corroer componentes que contêm refrigerante, a menos que os componentes sejam construídos com materiais que são inerentemente resistentes a ser corroídos ou estão adequadamente protegidos contra a corrosão.

### 6-9 Verificações dos dispositivos elétricos

- Reparação e manutenção de componentes elétricos devem incluir verificações iniciais de segurança e procedimentos de inspeção de componentes.
- Se existe uma falha que pode comprometer a segurança, nenhuma fonte de alimentação deve ser conectada ao circuito até que seja adequadamente tratada.
- Se a falha não pode ser corrigido imediatamente, mas é necessário continuar a operação, utilize uma solução temporária adequada.
- Esta deve ser comunicada ao proprietário do equipamento para que todas as partes sejam aconselhadas.
- Verificações de segurança iniciais devem incluir:
  - Os capacitores são descarregados: isto deve ser feito de uma maneira segura para evitar a possibilidade de formação de faíscas;
  - Não há componentes elétricos e fiações que estão expostos dur carregamento, recuperação ou purga do sistema;
  - Há continuidade de aterramento.

### 7. Reparações de componentes selados

- Durante a reparação de componentes fechados, todos os fornecimentos elétricos devem ser desligados do equipamento que está trabalhando antes de qualquer remoção das tampas fechadas, etc.
- Se for absolutamente necessário ter uma alimentação elétrica do equipamento durante o serviço, uma forma operacional permanente de detecção de vazamento deve ser localizada no ponto mais crítico para avisar uma situação potencialmente perigosa.
- Atenção especial deve ser dada à seguinte para garantir que, através de trabalhar em componentes elétricos, a embalagem não é alterada de tal forma que o nível de proteção seja afetado.

- Este deve incluir danos a cabos, número excessivo de conexões, terminais não feitos de acordo com especificações originais, danos a selos, instalação incorrecta de glândulas, etc.
- Certifique-se de que o aparelho é montado de forma segura.
- Certifique-se de que selos ou materiais de vedação não foram degradados de tal forma que não servam o propósito de impedir a entrada de atmosferas inflamáveis.
- Peças de substituição devem ser feitas de acordo com as especificações do fabricante.

**NOTA:**

O uso do selante de silicone pode inibir a eficácia de alguns tipos de equipamento de detecção de vazamento.

Componentes intrinsecamente seguros não têm de ser isolados antes de trabalhar.

### **8. Reparação de componentes intrinsecamente seguros**

- Não aplique cargas indutivas ou de capacitância permanentes ao circuito sem garantir que isso não vai ultrapassar a voltagem admissível e a corrente permitida para o equipamento em uso.
- Componentes intrinsecamente seguros são os tipos únicos que podem ser trabalhados no local com a presença de uma atmosfera inflamável. O aparelho testado deve ser da classificação correta.
- Substitua componentes somente pelas peças especificadas pelo fabricante. Outros componentes podem resultar na ignição do refrigerante na atmosfera por um vazamento.

### **9. Cabeamento**

- Verifique para garantir que o cabeamento não será sujeito ao desgaste, corrosão, pressão excessiva, vibração, bordas afiadas ou quaisquer outros efeitos ambientais adversos.
- A verificação deve também ter em conta os efeitos do envelhecimento ou vibração contínua de fontes, tais como compressores ou ventiladores.

### **10. Detecção de refrigerantes inflamáveis**

- Sob nenhuma circunstância fontes potenciais de ignição devem ser utilizadas na procura ou detecção de fugas de refrigerante.
- Uma tocha de halogeneto (ou qualquer outro detector que utiliza uma chama) não deve ser utilizada.

### **11. Métodos de detecção de vazamento**

- Os seguintes métodos de detecção de fugas são considerados aceitáveis para os sistemas que contenham refrigerantes inflamáveis:
  - Detectores de vazamento eletrônicos devem ser usados para detectar refrigerantes inflamáveis, mas a sensibilidade pode não ser adequada, ou pode precisar de re-calibração. (Equipamento de detecção deve ser calibrado em uma área livre de refrigerante.)
  - Assegure-se que o detector não é uma fonte potencial de ignição e é adequado para o refrigerante utilizado.
  - Equipamento de detecção de vazamento deve ser configurado a uma percentagem do LFL do refrigerante e deve ser calibrado para o refrigerante utilizado e a percentagem adequada de gás (25% no máximo) é confirmada.

– Fluidos de detecção de fugas são adequados para uso da maioria dos refrigerantes, mas o uso de detergentes que contenham cloro deve ser evitado como o cloro pode reagir com o refrigerante e corroer o tubo de cobre.

– Se um vazamento estiver suspeito, todas as chamas vivas devem ser removidas/extintas.

– Se uma fuga de refrigerante estiver encontrada que requer brasagem, todo o refrigerante deve ser recuperado a partir do sistema, ou isolado (por meio de fechar válvulas) numa parte do sistema remoto a partir do vazamento.

– Nitrogênio isento de oxigênio (OFN) deve ser purgado através do sistema antes e durante o processo de brasagem.

### **12. Remoção e evacuação**

- Ao invadir o circuito de refrigeração para fazer reparos - ou para qualquer outra finalidade procedimentos convencionais devem ser utilizados.
- No entanto, é importante realizar as melhores práticas como inflamabilidade é uma consideração.
- O procedimento a seguir deve ser respeitado:
  - Retire o refrigerante;
  - Purgue o circuito com gás inerte;
  - Evacue;
  - Purgue-o novamente com gás inerte;
  - Abra o circuito através de corte ou brasagem.
- A carga de refrigerante deve ser recuperada para os cilindros de recuperação corretos.
- O sistema deve ser "liberado" com OFN para tornar a unidade segura.
- Esse processo pode precisar ser repetido várias vezes.
- O ar comprimido ou oxigênio não deve ser utilizado para esta tarefa.
- Quebre o vácuo no sistema com OFN para fazer a limpeza e continue a encher o sistema até que a pressão de trabalho seja atingida, em seguida, ventile o sistema para que o gás entre na atmosfera, e, finalmente, atinja o estado vácuo.
- Este processo deve ser repetido até que não haja refrigerante dentro do sistema. Quando a carga OFN final é utilizada, o sistema deve ser ventilado até que se atinja a pressão atmosférica para iniciar o trabalho.
- Esta operação é absolutamente vital se as operações de brasagem no trabalho de tubo estão a ter lugar.
- Verifique-se de que a saída para a bomba de vácuo não está perto de quaisquer fontes de ignição e não há ventilação disponíveis.

### **13. Procedimentos de carregamento**

- Além dos procedimentos de carregamento convencionais, os seguintes requisitos devem ser seguidos:
  - Assegure-se que a contaminação de diferentes refrigerantes não ocorre ao utilizar equipamentos de carregamento.
  - As manguerias ou linhas devem ser os mais curtos possíveis para minimizar a quantidade de refrigerante contido.

- Cilindros devem ser mantidos verticais.
- Certifique-se de que o sistema de refrigeração está ligado à terra antes de carregar o sistema com o refrigerante.
- Rotule o sistema quando o carregamento estiver completo (se ainda não estiver pronto).
- Cuidado especial deve ser tomado para que não sobrecarregue o sistema de refrigeração.
- Antes de recarregar o sistema, a pressão deve ser testada com OFN.
- O sistema deve ser testado após a conclusão do carregamento e antes do comissionamento.
- Um acompanhamento de teste de vazamento deve ser realizado antes de deixar o local.

#### 14. Desmantelamento

- Antes de realizar este procedimento, é essencial que o técnico esteja completamente familiarizado com o equipamento e todos os seus detalhes.
- Recomenda-se uma boa prática que todos os refrigerantes são recuperados com segurança.
- Antes do início da tarefa, uma amostra de óleo e refrigerante serão tomadas em caso que uma análise seja necessária antes de re-uso de refrigerante recuperado. É essencial que a energia eléctrica esteja disponível antes que a tarefa seja iniciada.
  - a) Familiarize-se com o equipamento e seu funcionamento.
  - b) Isole o sistema eletricamente.
  - c) Antes de tentar o procedimento, assegure-se que:
    - Equipamento de manuseamento mecânico está disponível, se necessário, para o tratamento de garrafas de refrigerante;
    - Todos os equipamentos de protecção individual estão disponíveis e sendo usados corretamente;
    - O processo de recuperação é supervisionado em todos os momentos por uma pessoa competente;
    - Equipamentos de recuperação e cilindros estão em conformidade com as normas adequadas.
  - d) Use bomba para baixar a pressão do sistema de refrigeração, se possível.
  - e) Se um vácuo não é possível, faça um colector para que o refrigerante possa ser removido a partir de várias partes do sistema.
  - f) Certifique-se de que o cilindro está situado na balança antes da recuperação.
  - g) Inicie a máquina de recuperação e faça a operação de acordo com as instruções do fabricante.
  - h) Não sobrecarregue cilindros. (Não mais do que 80% do volume de carga líquida).
  - i) Não exceda a pressão máxima de trabalho do cilindro, mesmo que temporariamente.
  - J) Quando os cilindros foram preenchidos corretamente e o processo foi concluído, certifique-se de que os cilindros e os equipamentos são removidos do local imediatamente e todas as válvulas de isolamento dos equipamentos são fechadas.

- K) O refrigerante recuperado não deve ser carregado em outro sistema de refrigeração a menos que tenha sido limpo e verificado.

#### 15. Rotulagem

- Os equipamentos devem ser rotulados, afirmando que ele tem sido de-comissionado e o refrigerante tem sido esvaziado.
- O rótulo deve ser datado e assinado.
- Certifique-se de que existem etiquetas no equipamento, indicando que o equipamento contém refrigerante inflamável.

#### 16. Recuperação

- Ao retirar o refrigerante de um sistema, seja para manutenção ou desactivação, recomenda-se uma boa prática que todos os refrigerantes são removidos com segurança.
- Ao transferir refrigerante em cilindros, assegure-se que somente os cilindros de recuperação de refrigerante adequados são empregados.
- Assegure-se que o número correcto de cilindros para receber a carga total do sistema é acessível.
- Todas as garrafas a serem utilizadas são designadas para o refrigerante recuperado e rotuladas para o refrigerante (cilindros especiais para a recuperação de refrigerante).
- Cilindros devem ser completos com válvulas de alívio de pressão e válvulas de desligamento associadas estão em boas condições de funcionamento.
- Cilindros de recuperação vazias são evacuados e, se possível, arrefecidos antes de iniciar a recuperação.
- O equipamento de recuperação deve estar em bom estado de funcionamento com um conjunto de instruções sobre o equipamento que está à mão e deve ser adequado para a recuperação de refrigerantes inflamáveis.
- Além disso, um conjunto de balanças calibradas deve estar disponível e em boas condições de funcionamento. Mangueiras devem ser completas com acoplamentos de desconexão sem fugas e em boas condições.
- Antes de usar a máquina de recuperação, verifique-a e certifique-se de que a máquina está em condições de funcionamento satisfatório, foi devidamente mantida e que quaisquer componentes eléctricos associados são selados para evitar a ignição em caso de uma liberação do refrigerante.
- Consulte o fabricante em caso de dúvida. O refrigerante recuperado deve ser devolvido ao fornecedor de refrigerante no cilindro de recuperação correta, e a Nota de Transferência de Resíduos relevante arranjada.
- Não misture refrigerantes em unidades de recuperação e, especialmente, em cilindros.
- Se compressores ou óleos de compressor serão removidos, garanta que eles foram evacuados para um nível aceitável para ter certeza de que o refrigerante inflamável não permanece dentro do lubrificante.
- O processo de evacuação deve ser realizado antes de devolver o compressor para os fornecedores.
- Apenas aquecimento eléctrico ao corpo do compressor deve ser usado para acelerar este processo.







- Quando o óleo é drenado de um sistema, o trabalho deve ser realizado com segurança.
- Ao mover ou reposicionar o ar condicionado, consulte técnicos de serviço experientes para o desligamento e a reinstalação da unidade.
- Não coloque qualquer outro produtos elétricos ou itens domésticos em baixo da unidade interior ou unidade externa. A condensação caída da unidade pode torná-los molhados, e pode causar danos ou mau funcionamento de sua propriedade.
- Não use meios para acelerar o processo de descongelamento ou para limpar, exceto os recomendados pelo fabricante.
- O aparelho deve ser armazenado em um quarto sem fontes de ignição que operam continuamente (por exemplo, chamas vivas, aparelho a gás operando ou um aquecedor elétrico em operação).
- Não fure ou queime o aparelho.equipamento. Esteja ciente de que os refrigerantes podem não conter um odor.
- Para manter as aberturas de ventilação sem obstruções.
- O aparelho deve ser armazenado em uma área bem ventilada onde o tamanho do quarto corresponde à área da sala especificada para a operação.
- O aparelho deve ser armazenado em um quarto sem chamas continuamente abertas (por exemplo, um aparelho de gás em funcionamento) e fontes de ignição (por exemplo um aquecedor elétrico em funcionamento).
- Qualquer pessoa que esteja envolvida em trabalhar em ou quebrar um circuito de refrigeração deve possuir um certificado válido de uma autoridade de avaliação acreditados da indústria que autoriza a sua competência para lidar com refrigerantes em segurança de acordo com uma especificação de avaliação reconhecida da indústria.
- O serviço deve apenas ser realizado como recomendado pelo fabricante do equipamento.
- Manutenção e reparação que exigem a assistência de outro pessoal especializado devem ser efectuados sob a supervisão de pessoa competente no uso de refrigerantes inflamáveis.
- Não use meios para acelerar o processo de descongelamento ou para limpar, exeto os recomendados pelo fabricante.
- O aparelho deve ser instalado, operado e armazenado em uma sala com uma área maior que 10 m<sup>2</sup>.
- A instalação da tubulação deve ser mantida para uma sala com uma área maior que 10 m<sup>2</sup>.
- O trabalho de tubulação deve atender aos regulamentos nacionais de gás.
- A quantidade máxima de carga de refrigerante é de 2,5 kg. A carga de refrigerante específica é baseada na placa de identificação da unidade externa.

- Os conectores mecânicos utilizados em ambientes fechados devem obedecer ao ISO 14903. Quando os conectores mecânicos são reutilizados no interior, as peças de vedação devem ser renovadas. Quando as juntas alargadas são reutilizadas no interior, a parte do alargamento deve ser re-fabricada.
- A instalação de tubagens deve ser reduzida ao mínimo.
- Ligações mecânicas devem ser acessíveis para fins de manutenção.

#### Precauções para usar sistemas de lâmpadas germicidas UV-C (opcional)

- Este aparelho contém uma lâmpada UV-C;
- Leia as instruções de manutenção antes de abrir o aparelho;
- A utilização não intencional do aparelho ou danos na caixa podem resultar na fuga de radiação UV-C perigosa. A radiação UV-C pode, mesmo em pequenas doses, causar danos aos olhos e à pele;
- Aparelhos visivelmente danificados não devem ser operados;
- Antes de abrir as portas e painéis de acesso com o símbolo de perigo de radiação ultravioleta para realizar a manutenção, é recomendável desligar da fonte primária de energia;
- Não opere lâmpadas UV-C fora do aparelho;
- Este grampo UV-C não pode ser limpo nem substituído pelo utilizador.

#### Explicação dos símbolos exibidos na unidade interior ou unidade externa.

	<b>AVISO</b>	[símbolo ISO7010-W021(2011-05)]	Este símbolo mostra que este aparelho utiliza um refrigerante inflamável. Se o refrigerante é vazado e exposto a uma fonte externa de ignição, há um risco de incêndio.
	<b>AVISO</b>	Símbolo A2L	Este símbolo mostra que este aparelho utiliza um refrigerante inflamável. Se o refrigerante é vazado e exposto a uma fonte externa de ignição, há um risco de incêndio.
	<b>CUIDADO</b>	[símbolo ISO7000-0790(2004-01)]	Este símbolo mostra que o manual de instruções deve ser lido atentamente.
	<b>CUIDADO</b>	[símbolo ISO7000-1659(2004-01)]	Este símbolo mostra que um técnico de serviço deve lidar com este equipamento, com referência ao manual de instalação.
	<b>CUIDADO</b>	[símbolo ISO1641-0790(2004-01)]	Este símbolo mostra que informações estão disponíveis tais como o manual de instalação ou o manual de operação.
	<b>AVISO</b>	[símbolo ICE 60417-6040 (2010-08)]	Desligue a lâmpada UV antes de abrir. Use proteção contra radiação UV para os olhos e pele durante a manutenção.

## Esquema de instalação

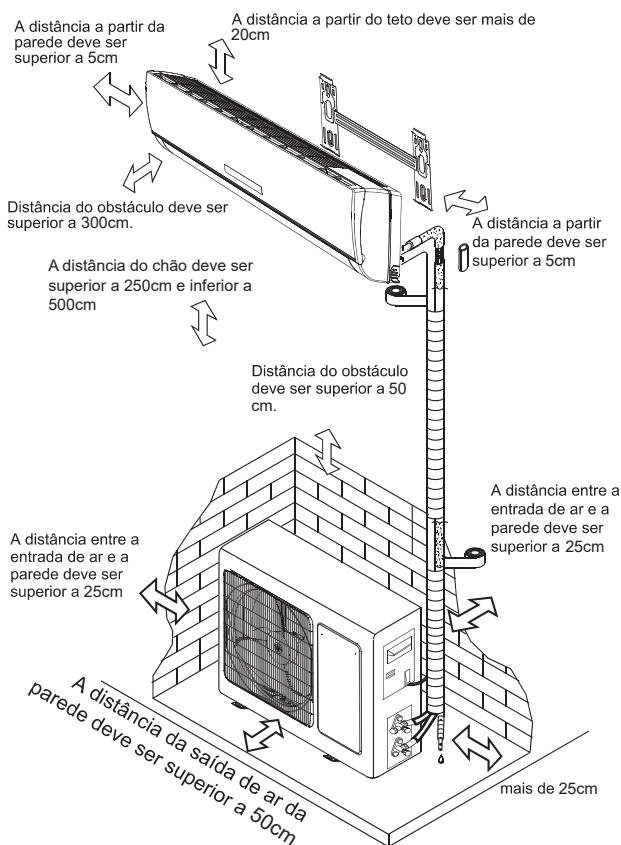

- A figura acima é apenas uma simples apresentação da unidade que pode não coincidir com a aparência externa da unidade que você comprou.
- A instalação deve ser realizada de acordo com as normas nacionais de fiação apenas por pessoal autorizado.

## Selecione o local de instalação

### Localização para a instalação da unidade interna

1. Onde não há nenhum obstáculo perto da saída de ar e o ar pode ser facilmente distribuído para todos os cantos.
2. Onde furos da tubagem e parede podem ser facilmente arranjados.
3. Mantenha o espaço necessário entre a unidade e o teto e a parede de acordo com o diagrama de instalação na página anterior.
4. Onde o filtro de ar pode ser facilmente removido.
5. Mantenha o aparelho e o controle remoto num lugar com a distância de mais de 1m a partir da televisão, rádio, etc.
6. Mantenha-o longe de lâmpadas fluorescentes.
7. Não coloque nada perto da entrada de ar que pode impedir a absorção do ar.
8. Instale-o em uma parede que é forte para suportar o peso da unidade.
9. Instale-o em um lugar que não vai aumentar o ruído e a vibração de funcionamento.
10. Mantenha-o longe da luz solar direta e de fontes de calor. Não coloque materiais inflamáveis ou dispositivos de combustão na parte superior da unidade.

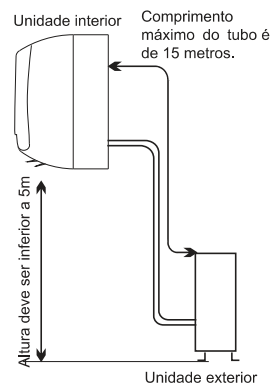

### Localização para a instalação da unidade exterior

1. Onde é conveniente para instalar e bem ventilado.
  2. Não instale-o num lugar onde o gás inflamável poderia vaziar.
  3. Mantenha a distância requerida a partir da parede.
- O comprimento do tubo entre a unidade interna e a externa não deve ser mais de 5 metros que o padrão de fábrica, mas pode ser até no máximo 15 metros com carga de refrigerante adicional.
4. Mantenha o aparelho exterior longe de um lugar onde há sujeira gordurosa e gás de vulcanização.
  5. Evite a instalação na beira da estrada onde há um risco de água barrenta.
  6. A base fixa que não está sujeita a aumentar o ruído de funcionamento.
  7. Onde não há nenhum bloqueio para saída de ar.
  8. Evite instalá-lo sob a luz solar direta, em um corredor ou costado, ou perto de fontes de calor e ventiladores. Mantenha-o afastado de materiais inflamáveis, óleo nevoeiro, e lugares molhados ou irregulares.

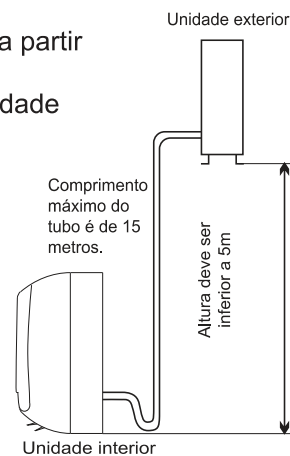

Modelo	Comprimento máximo do tubo permitido sem refrigerante adicional (m)	Comprimento máximo do tubo (m)	Comprimento mínimo do tubo (m)	Limite de Diferença de Elevação H (m)	Quantidade necessária de refrigerante adicional (g / m)
5K~18K	5	15	3	5	20
21K~25K	5	15	3	5	30
28K~36K	5	15	3	5	40

Se a altura e o comprimento do tubo excede a faixa da mesa, por favor consulte o agente.

## Instalação da unidade interna

### 1. Instalação da placa de montagem

- Escolha um local para instalar a placa de montagem de acordo com a localização da unidade interior e a direção de tubulação.
- Mantenha a placa de montagem no nível horizontal com uma régua horizontal ou uma linha vertical.
- Faça furos de 32 mm em profundidade na parede para a fixação da placa.
- Coloque plugues plásticos para o buraco, fixe a placa de montagem com parafusos autoenroscantes.
- Inspeção se a placa de montagem é fixa. Em seguida, faça um furo para a tubulação.

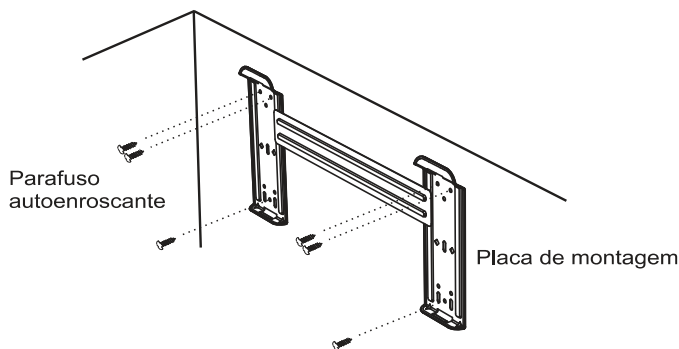

**Nota:** A forma da sua placa de montagem pode ser diferente do descrito acima, mas o método de instalação é semelhante.

**Nota:** Como mostrado na figura acima, os seis furos combinados com parafusos na placa de montagem devem ser utilizados para fixar a placa de montagem, os outros estão preparados.

### 2. Faça um furo para a tubulação

- Determine a posição do furo para a tubulação de acordo com a localização da placa de montagem.
- Faça um furo na parede cerca de 65 mm. O buraco deve inclinar um pouco para baixo em direção do lado de fora.
- Instale um casquilho através do furo na parede para manter a parede arrumada e limpa.

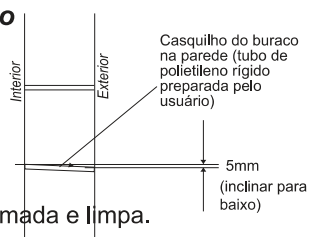

### 3. Instalação da Tubulação da Unidade Interna

- Coloque a tubulação (tubo de líquido e gás) e os cabos através do furo na parede de fora ou coloque-os através do lado interior depois da conexão completa de tubulações e cabos no interior, a fim de ligar a unidade exterior.
- Decida a necessidade de cortar a peça descarga de acordo com a direção da tubulação. (Como mostrado abaixo)

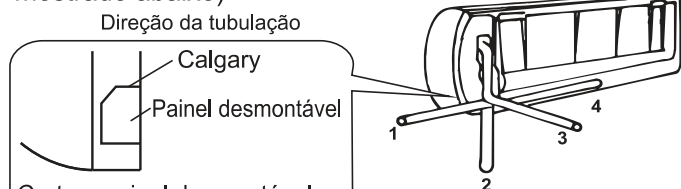

Corte o painel desmontável ao longo da calha, usando um alicate de bico fino ou outra ferramenta adequada.

**Nota:** Ao instalar o tubo nas direções 1, 2 ou 4, corte a peça descarga correspondente a partir da base da unidade interior.

- Depois de conectar a tubulação conforme necessário, instale a mangueira de drenagem. Em seguida, conecte os cabos de alimentação. Após a conexão, enrole a tubulação, cabos e a mangueira de drenagem juntamente com materiais de isolamento térmico.



#### • Isolamento térmico das juntas de tubulação:

Enrole as juntas de tubulações com materiais de isolamento térmico e em seguida, enrole-as com uma fita de vinil.

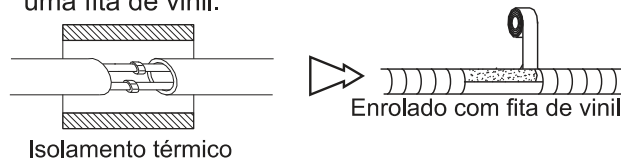

#### • Isolamento térmico da tubulação:

- Coloque a mangueira de drenagem em baixo da tubulação.
- O material de isolamento utiliza espuma de polietileno com a espessura acima de 6 mm.

**Nota:** Mangueira de drenagem é preparada por usuário.

- O tubo de drenagem deve apontar para baixo para facilitar o fluxo de drenagem. Não mantenha o tubo de drenagem no estado torcido, exposto ou acenado, não mergulhe o terminal do tubo na água.
- Se uma mangueira de drenagem de extensão está ligada ao tubo de drenagem, certifique-se de fazer o isolamento térmico ao passá-la através da unidade interior.
- Quando a tubulação é direcionada para a direita, a tubulação, o cabo de alimentação e o tubo de drenagem devem ser isolados e fixados na parte traseira da unidade com um fixador de tubulação térmica (inválido para alguns modelos).

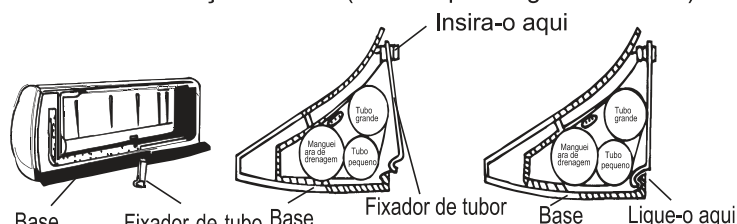
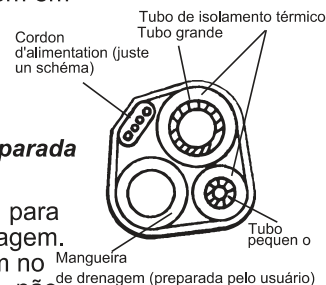

A. Insira o fixador de tubo para a abertura.

B. Pressione para ligar o tubo de fixador à base.

#### Conexão de tubulação:

- Antes de desaparafusar as tampas de vedação grande e pequena, pressione a pequena tampa de vedação com o dedo até que o ruído de escape pare e, em seguida, solte o dedo.

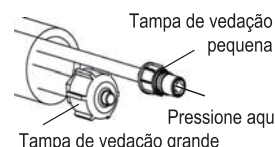

- Ligue os tubos da unidade interior com duas chaves. Preste especial atenção ao torque permitido, conforme mostrado abaixo, para evitar que os tubos, conectores e porcas de alargamento sejam deformados e danificados.



- Aperte-os com os dedos primeiro, depois use as chaves.



- Se você não ouve o ruído de escape, entre em contato com o comerciante. Para aparelho inversor

Modelo	Tamanho do tubo	Torque	Largura da porca	Espessura mínima
5K~12K, 13K~18K, 21~24K	Lado do líquido (Φ6mm ou 1/4 de polegada)	15~20N·m	17mm	0,5mm
18K <sup>#</sup> , 21K~36K	Lado do líquido (Φ9,53mm ou 3/8 de polegada)	30~35N·m	22mm	0,6mm
5K~13K	Lado de gás (Φ9,53mm ou 3/8 de polegada)	30~35N·m	22mm	0,6mm
12K <sup>#</sup> , 13K~18K, 21~24K	Lado de gás (Φ12mm ou 1/2 de polegada)	50~55N·m	24mm	0,6mm
18K <sup>#</sup> , 21K~36K	Lado de gás (Φ16mm ou 5/8 de polegada)	60~65N·m	27mm	0,6mm
36K <sup>#</sup>	Lado de gás (Φ19mm ou 3/4 de polegada)	70~75N·m	32mm	1,0mm

Nota: A unidade de 12K<sup>#</sup>, 18K<sup>#</sup>, 36K<sup>#</sup> é maior do que a unidade de 12K, 18K, 36K.

**⚠ Nota:** A conexão da tubulação deve ser realizada no lado externo!

#### 4. Conexão de cabos

##### • Unidade Interior

Conecte o cabo de energia á unidade interior, ligando os fios aos terminais do painel de controle individualmente de acordo com a conexão da unidade exterior.

**Nota: Para alguns modelos, é necessário retirar o gabinete para conectar ao terminal da unidade interior.**

##### • Unidade Exterior

- 1). Remova a porta de acesso da unidade, soltando o parafuso. Conecte os fios aos terminais da placa de controlo individualmente como o seguinte.
- 2). Fixe o cabo de energia na placa de controlo com braçadeira de cabo.
- 3). Recoloque a porta de acesso à posição original com o parafuso.
- 4). Use um disjuntor reconhecido para o modelo 24K ou acima entre a fonte de alimentação e a unidade. Um dispositivo de desligamento para desligar de forma adequada todas as linhas de energia deve ser montado.

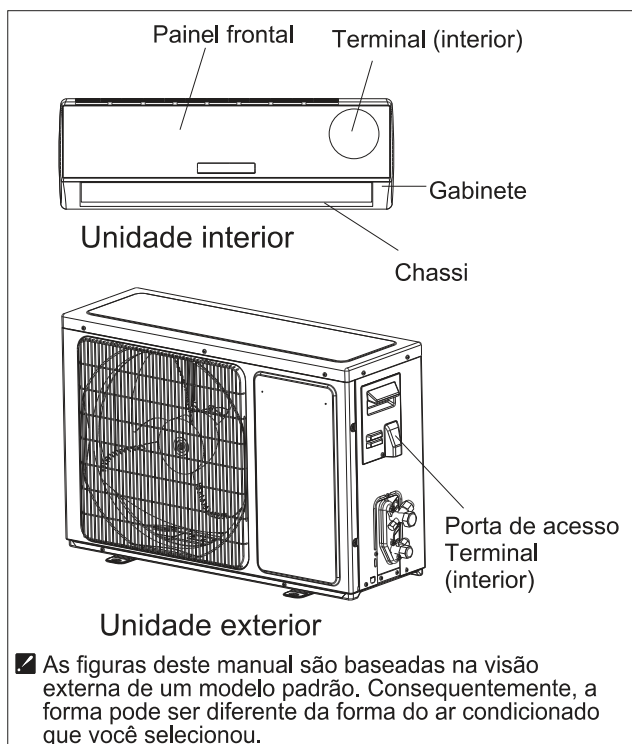

##### Atenção:

1. Nunca deixe de ter um circuito de energia individual especificamente para o ar condicionado. Quanto ao método de fiação, consulte o diagrama de circuito afixado no interior da porta de acesso.
2. Certifique-se de que a espessura do cabo corresponde à exigência especificada na especificação de fonte de energia.
3. Verifique os fios e certifique-se de que todos eles estão bem apertados após a conexão de cabos.
4. Certifique-se de instalar um disjuntor diferencial na área molhada ou húmida.

#### Especificações de cabo para dispositivo inversor

Capacidade (Btu/h)	Cabo de alimentação		Cabo de ligação de energia	
	Tipo	Área de seção transversal normal	Tipo	Área de seção transversal normal
5K~13K	H07RN-F	0,75~1,5mm <sup>2</sup> X3	H05RN-F	1,0mm <sup>2</sup> X4
5K*~13K*	H05VV-F	0,75~1,5mm <sup>2</sup> X3	H07RN-F	1,0~1,5mm <sup>2</sup> X4
14K~18K	H07RN-F	1,5mm <sup>2</sup> X3	H05RN-F	1,0mm <sup>2</sup> X4
14K*~18K*	H05VV-F	1,5/2,5mm <sup>2</sup> X3	H07RN-F	1,5/2,5mm <sup>2</sup> X4
21K~36K	H07RN-F	2,5mm <sup>2</sup> X3	H07RN-F	1,0mm <sup>2</sup> X4
21K*~30K*	H05VV-F	2,5mm <sup>2</sup> X3	H07RN-F	2,5mm <sup>2</sup> X4
21K**~24K**	H05VV-F	1,5mm <sup>2</sup> X3	H07RN-F	1,5mm <sup>2</sup> X4

##### NOTA:

- 1.K\* significa a fonte de alimentação deste modelo vem da sua unidade interna.
- 2.K\*\* significa o modelo alimentado pela unidade interior cujo cabo de alimentação tem um plugue
3. Para 14K\* ~ 18K\* modelos em condição Climática Tropical (T3), a área da seção transversal normal do cabo de alimentação e cabo de ligação de energia é 2,5mm<sup>2</sup> x 4.

##### Atenção:

A ficha deve ser acessível após a instalação do aparelho, caso haja a necessidade de desligá-lo. Se não for possível, ligue aparelho a um dispositivo de comutação bipolar com uma distância de, pelo menos, 3 mm colocado em uma posição acessível após a instalação.

##### NOTA:

O cabo pode ser diferente da lista acima. Ele pode ser usado como a lista seguinte e pode ser maior. 0-6A, use 0,75 mm<sup>2</sup>. 0-10A, use 1 mm<sup>2</sup>. 0-16A, use 1,5 mm<sup>2</sup>. 0-20A, use 2,5mm<sup>2</sup>. 0-25A, use 2,5mm<sup>2</sup>. 0-32A, use 4mm<sup>2</sup>.

#### Diagrama de fiação

##### Atenção:

Antes de obter acesso aos terminais, todos os circuitos de alimentação devem ser desconectados. Certifique-se de que as cores dos fios na unidade externa e no do terminal sejam iguais às da unidade interna; os detalhes devem ser consultados no diagrama de fiação próximo ao terminal dentro da unidade.

## Instalação da unidade externa

1. Instale a Porta de Drenagem e a Mangueira de drenagem (apenas para o modelo de bomba de calor)

A água condensada sai da unidade exterior quando o aparelho funciona em modo de aquecimento.

A fim de não perturbar o seu vizinho e proteger o ambiente, instale uma porta de drenagem e uma mangueira de drenagem para direcionar a água condensada. Instale o pórtico de drenagem ea arruela de borracha no chassi da unidade exterior, em seguida, conecte a mangueira de drenagem ao pórtico como mostrado na figura direita.

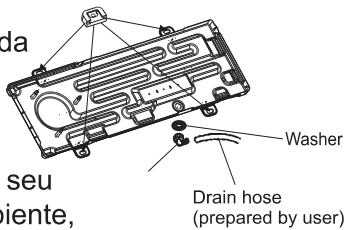

2. Instale e fixe a Unidade Exterior

Fixe-a com parafusos e porcas firmemente num piso plano e forte. Se a unidade for instalada na parede ou no teto, certifique-se de fixar o suporte bem para impedi-la de tremer devido à vibração grave ou vento forte.

3. Ligação da tubagem da unidade exterior

- Retire as tampas das válvulas de 2 e 3 vias.
- Conecte os tubos para as válvulas de 2 e 3 vias separadamente de acordo com o torque exigido. (consulte a imagem para operação)

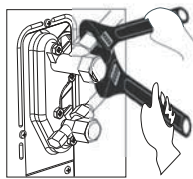

4. Conexão de Cabos da Unidade Exterior (veja a página anterior)

## Purga de ar

O ar que contém umidade remanescente no ciclo de refrigeração pode provocar uma avaria no compressor. Depois de conectar as unidades interior e exterior, evacue o ar e a umidade do ciclo de refrigerante usando uma bomba de vácuo, como mostrado abaixo.

**Nota: Para proteger o meio ambiente, certifique-se de não descarregar o refrigerante para o ar diretamente.**

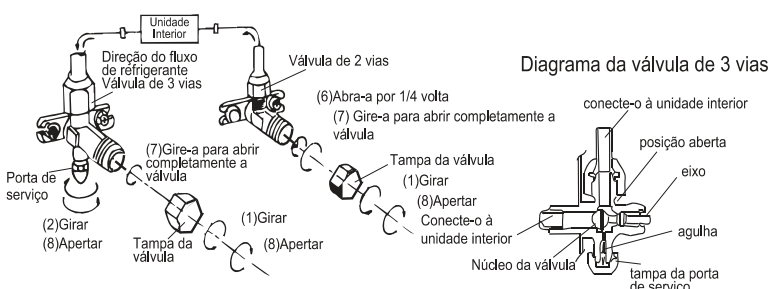
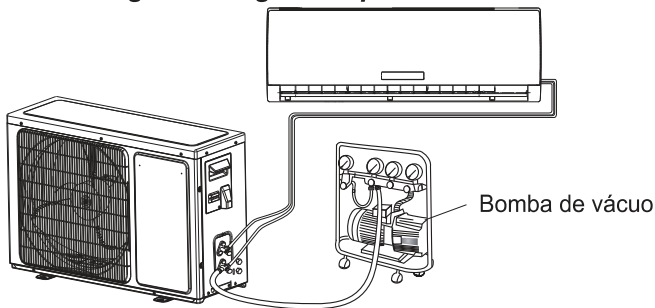

Como purgar tubos de ar:

- (1) Desaperte e retire as tampas das válvulas de 2 e 3 vias.
- (2) Desaperte e retire a tampa da válvula de serviço.
- (3) Ligue a mangueira flexível da bomba de vácuo à válvula de serviço.
- (4) Inicie a bomba de vácuo por 10-15 minutos até que se atinga um vácuo de 100Pa absolutos.
- (5) Quando a bomba de vácuo está funcionando, feche a maçaneta de baixa pressão no coletor de bomba de vácuo para parar a bomba de vácuo.
- (6) Abra a válvula de 2 vias por 1/4 de volta, em seguida, feche-a após 10 segundos. Verifique o estado de conexão de todas as juntas, usando um sabão líquido ou um detetor de vazamento eletrônico.
- (7) Gire a haste das válvulas de 2 e 3 vias para abrir totalmente as válvulas. Desconecte a mangueira flexível da bomba de vácuo.
- (8) Recoloque e aperte todas as tampas das válvulas.

## Manutenção

### ◆ Manutenção do painel frontal

<p><b>1</b> Corte o fornecimento de energia.</p> <p>Desligue o aparelho antes de cortar o fornecimento de energia.</p>	<p><b>2</b></p> <p>A Pegue posição "a" e puxe-o para fora a fim de remover o painel frontal.</p>
<p><b>3</b> Limpe-o com um pano macio e seco.</p> <p>Use um pano macio para limpar se o painel frontal está muito sujo.</p> <p>Use um pano seco e macio para limpar.</p>	<p><b>4</b> Nunca use substâncias voláteis como gasolina ou polimento em pó para limpar o aparelho.</p>
<p><b>5</b> Nunca borrife água para a unidade interior.</p> <p>Perigoso! Choque elétrico!</p>	<p><b>6</b> Reinstall and shut the front panel.</p> <p>Reinstale e feche o painel frontal através de pressionar a posição "b" para baixo.</p>

### ◆ Manutenção do filtro de ar

<p><b>1</b> Desligue o aparelho, corte o fornecimento de energia e remova o filtro de ar.</p> <p>1. Abra o painel frontal. 2. Pressione a maçaneta do filtro suavemente pela frente. 3. Pegue a maçaneta e retire o filtro.</p>	<p><b>2</b> Limpe e reinstale o filtro de ar.</p> <p>Se a sujeira for persistente, lave com uma solução de detergente em água morna. Após a limpeza, seque-o bem na sombra.</p>
<p><b>3</b> Feche o painel frontal novamente.</p> <p>Limpe o filtro de ar a cada duas semanas se o ar condicionado funciona em um ambiente extremamente empoeirado.</p>	<p>É necessário limpar o filtro de ar após a utilização de cerca de 720 horas.</p>

# Proteção

## ◆ Condição operacional

### Temperatura de operação do aparelho inversor

Temperatura		Operação de resfriamento	Operação de aquecimento	Operação de seca gem
Temperatura interna	max	32°C	27°C	32°C
	min	21°C	7°C	18°C
Temperatura externa	max	*nota	24°C	43°C
	min	*nota	-15°C	21°C

#### NOTA:

\*O melhor desempenho será alcançado dentro desta temperatura operacional. Se o ar-condicionado for usado fora das condições acima, o dispositivo de proteção pode desarmar e parar o aparelho.

\*Normalmente, a temperatura exterior máxima é 43°C, mas alguns modelos alcançam 46°C, 48°C, ou 50°C. Para modelos para condições climáticas Tropicais (T3), a temperatura exterior máxima é de 55°C.

\*Para alguns modelos, pode manter o resfriamento em ambientes externos a -15°C através de um design exclusivo. Normalmente, o desempenho ótimo de resfriamento será alcançado acima de 21°C. Consulte o comerciante para obter mais informações.

\*Para alguns modelos, pode manter o aquecimento mesmo quando o ambiente externo estiver em -15°C, alguns modelos aquecem a uma temperatura externa de -20°C, até mesmo aquece em temperaturas externas mais baixas. A temperatura de alguns produtos é permitida além do intervalo. Em situação específica, por favor consulte o vendedor.

Quando a umidade relativa do ar estiver acima de 80%, se o ar condicionado estiver no modo RESFRIAMENTO ou modo SECO com a porta ou a janela aberta por um longo período de tempo, água pode pingar da tomada.

### Temperatura da Funcionamento para aparelho ON-OFF

O dispositivo de proteção talvez vai parar o aparelho nos casos listados abaixo.

AQUECIMENTO	A temperatura do ar exterior é mais de 24°C A temperatura do ar exterior é inferior a -7°C A temperatura ambiente é superior a 27°C
-------------	---

ARREFECIMENTO	*nota A temperatura ambiente é inferior a 21°C
SECAGEM	A temperatura ambiente é inferior a 18°C

#### NOTA:

\*Normalmente, a temperatura exterior máxima é 43°C, mas alguns modelos alcançam 46°C, 48°C, ou 50°C. Para modelos para condições climáticas Tropicais (T3), a temperatura exterior máxima é de 55°C.

A temperatura de alguns produtos é permitida além da faixa. Em situação específica, consulte o comerciante.

A temperatura de alguns produtos é permitida para além desta faixa. Na situação específica, por favor consulte o agente. Se o ar condicionado funciona no modo de arrefecimento ou secagem com porta ou janela aberta por um longo tempo quando a umidade relativa é superior a 80%, água pode cair para baixo da saída.

## ◆ A poluição sonora

- Instale o ar condicionado em um lugar que possa suportar o seu peso a fim de operar silenciosamente.
- Instale a unidade exterior em um lugar onde o ar descarregado e o ruído de funcionamento não irritam seus vizinhos.
- Não coloque obstáculos em frente da saída de ar da unidade externa, caso contrário, o nível de ruído irá aumentar.

## ◆ Características do protetor

1. O dispositivo de proteção irá funcionar em casos seguintes.
  - Ao reiniciar a unidade logo depois que a operação pare ou ao mudar modos durante a operação, você precisa de esperar 3 minutos.
  - Conecte a fonte de alimentação e ligue a unidade imediatamente, o aparelho pode funcionar depois de segundo.
2. Se toda a operação para, pressione o botão ON/OFF novamente para o reiniciar, o temporizador deve ser ajustado novamente se ele é cancelado.

## ◆ Características do modo de AQUECIMENTO

### Pré-aquecimento

No início da operação de aquecimento, o fluxo de ar a partir da unidade interior é descarregado depois de 2-5 minutos.

### Descongelação

Na operação de AQUECIMENTO, do aparelho irá descongelar (de gelo) automaticamente para aumentar a eficiência. Este procedimento geralmente dura 2-10 minutos. Durante o descongelamento, o ventilador parará a operação. Após o descongelamento for concluído, o aparelho retorna ao modo de AQUECIMENTO automaticamente.

**Nota: o aquecimento não está disponível para modelos de arrefecimento.**

## Solução de problemas

Os casos a seguir não serão sempre um mau funcionamento, por favor verifique-o antes de consultar o serviço.

Problemas	Análise
O aparelho não funciona 	<ol style="list-style-type: none"> <li>1. Verifique se o protetor está desligado ou o fusível está queimado.</li> <li>2. Por favor aguarde 3 minutos e reinicie-o novamente, o dispositivo de proteção talvez está impedindo a operação da unidade.</li> <li>3. Verifique se baterias no controle remoto estão esgotadas.</li> <li>4. Verifique se o plugue não está ligado corretamente.</li> </ol>
Não há ar de arrefecimento ou aquecimento 	<ol style="list-style-type: none"> <li>1. O filtro de ar está sujo?</li> <li>2. As entradas e saídas do ar condicionado estão bloqueadas?</li> <li>3. A temperatura é configurada corretamente?</li> </ol>
Controle ineficaz 	Se a interferência forte (da descarga excessiva de eletricidade estática, anormalidade da tensão de alimentação) aparece, a operação será anormal. Neste momento, desconecte a fonte de alimentação e ligue-o depois de 2-3 segundos.
Não funciona imediatamente 	A mudança de modos será atrasada por 3 minutos durante a operação.
Odor peculiar 	Este odor pode vir de outras fontes, tais como mobiliário, cigarro e etc. que é colocado na unidade e sai com o ar.

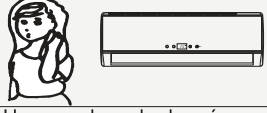
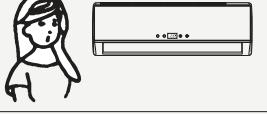
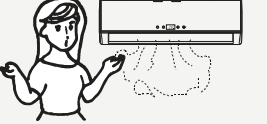
Problemas	Análise
Um som de água corrente 	Casado pelo fluxo de refrigerante no aparelho de ar condicionado, não é um problema. Som de descongelamento no modo de aquecimento.
Um som de rachadura é ouvido 	O som pode ser gerado pela expansão ou contração do painel frontal devido à mudança de temperatura.
Água vaporizada da saída 	A névoa aparece quando o ar ambiente se torna muito frio por causa do ar frio descarregado a partir da unidade interior durante o modo de <b>ARREFECIMENTO</b> ou <b>SECAGEM</b> .
O indicador de compressor (vermelho) acende constantemente e o ventilador interior para.	A unidade está mudando de modo de aquecimento para descongelar. O indicador vai apagar dentro de dez minutos e volta ao modo de aquecimento.

Botão de emergência

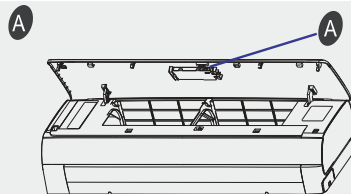

Pressionar este botão fará com que o Ar-Condicionado pare ou volte a funcionar.

☑ O símbolo pode ser diferente no seu modelo específico, mas o botão é semelhante.

## Introdução de exibição

Não.	Ecrã	Introdução
1	88	<b>Indicador de temperatura</b> Exibir a temperatura definida. Ele mostra FC após 720 horas de uso como lembrete para limpar o filtro. Após a limpeza do filtro, pressione o botão de reinicialização do filtro localizado na unidade interna atrás do painel frontal para redefinir a exibição.(opcional)
2	 	<b>Indicador de funcionamento</b> Acende-se quando o AC está funcionando. Ele pisca durante o degelo.
3	 	<b>Indicador de temporizador</b> Acende-se durante o tempo definido.
4	 	<b>Indicador de sono</b> Acende-se no modo de sono.
5		<b>Indicador do compressor</b> Acende-se quando o compressor está ligado.
6		<b>Indicador de modo</b> Aquecimento exibe laranja, outros exibem branco.
7		<b>Indicador de velocidade do ventilador</b>
8		<b>Receptor de Sinal</b>
9		<b>Indicador WIFI inteligente</b> Acende-se quando o Wi-Fi está ligado.
10		<b>Indicador NANOE</b> Acende-se no modo NANOE.
11		<b>Indicador do modo VENTILADOR</b> Acende-se no modo VENTILADOR.
12		<b>Indicador de Corrente de ar Segue-o/ Corrente de ar evita-o</b>
13		<b>Indicador de humidade</b> Acende no modo de humidade.
14	AI	<b>Indicador de Operação Inteligente de Inteligência Artificial</b> Acende no modo de IA.
15		<b>Indicador PicoPure</b> Acende no modo de PicoPure.

Hisense (Guangdong) Air Conditioning Co., Ltd.

No.8 Hisense Road, Advanced Manufacturing  
Jiangsha Demonstration Park, Cidade: Jiangmen,  
Província: Guangdong, China

EMAIL: [service@hisense.com](mailto:service@hisense.com)

(Estas instruções devem estar disponíveis em um formato alternativo, por exemplo, peça por uma cópia dos revendedores).